

**GMN**

Insert	Description	Dimension (mm)					Angle (°)	CBN			PCD		Ref. Page for Toolholder
		W	rε	M	L	H	θ	KBN10B	KBN510	KBN525	KPD001	KPD010	
<p>Deep Grooving 1-Edge</p>	<b>GMN 2</b>	2.0	0.2 0.4	1.8	20	4.3	-	●	●	●	●	●	<b>G37 G38</b>
	<b>3</b>	3.0	0.2 0.4	2.3				●	●	●	●	●	
	<b>4</b>	4.0	0.2 0.4	3.3				●	●	●	●	●	
	<b>5</b>	5.0	0.2 0.4	4.2				●	●	●	●	●	
	<b>6</b>	6.0	0.2 0.4	5.2				●	●	●	●	●	
											○	●	

For recommended cutting conditions, see page **G91**

**Available cutting diameter of KGM (For automatic lathe) / KGM-T type**

- There is a limit to the possible grooving depth depending on the workpiece diameter.

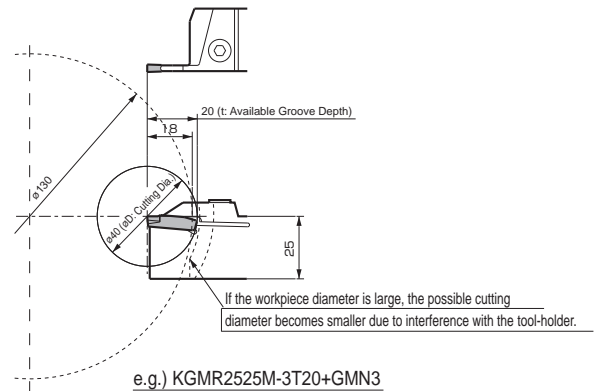

**KGM Possible Cutting Diameter Table**

Toolholder	øD (Cutting Dia.)																			
	10	14	16	32	∞	10	14	16	32	∞	10	14	16	32	∞	10	14	16	32	∞
<b>KGM&amp; 0810K-1.5-125</b>	-	-	-	-	-	-	-	-	-	-	-	-	-	-	-	-	-	-	-	-
<b>1010○-1.5...</b>	-	-	-	-	-	-	-	-	20	25	32	40	60	∞	∞	∞	∞	∞	∞	∞
<b>1212○-1.5...</b>	-	-	-	-	25	26	28	32	36	40	60	100	∞	∞	∞	∞	∞	∞	∞	∞
<b>0810K-2-125</b>	-	-	-	-	-	-	-	-	-	-	-	-	-	10	14	16	32	-	-	-
<b>1010○-2...</b>	-	-	-	-	-	-	-	-	20	25	32	40	60	∞	∞	∞	∞	∞	∞	∞
<b>1212○-2...</b>	-	-	-	-	25	26	28	50	∞	∞	∞	∞	∞	∞	∞	∞	∞	∞	∞	∞
<b>1616○-2...</b>	32	40	50	60	80	100	∞	∞	∞	∞	∞	∞	∞	∞	∞	∞	∞	∞	∞	∞
<b>1010○-2.5...</b>	-	-	-	-	-	-	-	-	20	25	32	40	60	∞	∞	∞	∞	∞	∞	∞
<b>1212○-2.5...</b>	-	-	-	-	25	26	28	32	36	40	60	100	∞	∞	∞	∞	∞	∞	∞	∞
<b>1616○-2.5...</b>	32	40	50	60	80	100	∞	∞	∞	∞	∞	∞	∞	∞	∞	∞	∞	∞	∞	∞
<b>1616○-3...</b>	32	40	50	60	80	100	∞	∞	∞	∞	∞	∞	∞	∞	∞	∞	∞	∞	∞	∞
Available Grooving Depth t (mm)	16	15	14	13	12.5	12	11	10	9	8	7	6	5	4	3	2	1			

**KGM-T Possible Cutting Diameter Table (GMN, GM& When using 1-edge insert)**

Toolholder	øD (Cutting Dia.)												
	30	27	25	23	22	20	19	18	17	16	15	14	Under 13
<b>KGM&amp; 2012K-2T17</b>	-	-	-	-	-	-	-	-	66	80	130	260	
<b>2020K-2T17</b>	-	-	-	-	-	-	-	-	66	80	130	260	
<b>2525M-2T17</b>	-	-	-	-	-	-	-	-	66	80	130	260	
<b>1616H-3T20</b>	-	-	-	-	-	40	54	70	100	180			
<b>2012K-3T20</b>	-	-	-	-	-	40	54	70	100	180			
<b>2020K-3T20</b>	-	-	-	-	-	40	54	70	100	180			
<b>2525M-3T20</b>	-	-	-	-	-	40	90	130	240		∞	∞	∞
<b>2020K-4T20</b>	-	-	-	-	-	40	90	130	240		∞	∞	∞
<b>2525M-4T20</b>	-	-	-	-	-	40	90	130	240		∞	∞	∞
<b>2525M-4T25</b>	-	-	50	140	240	∞	∞	∞	∞				
<b>2525M-5T25</b>	-	-	50	140	240	∞	∞	∞	∞				
<b>3232P-5T25</b>	-	-	50	280	600	∞	∞	∞	∞				
<b>2525M-6T30</b>	100	300	∞	∞	∞	∞	∞	∞	∞				
Available Grooving Depth t (mm)	30	27	25	23	22	20	19	18	17	16	15	14	Under 13

● : Std. Item □ : Check Availability R : Std. Item (R-hand Only) L : Std. Item (L-hand Only)